

## TRP 160

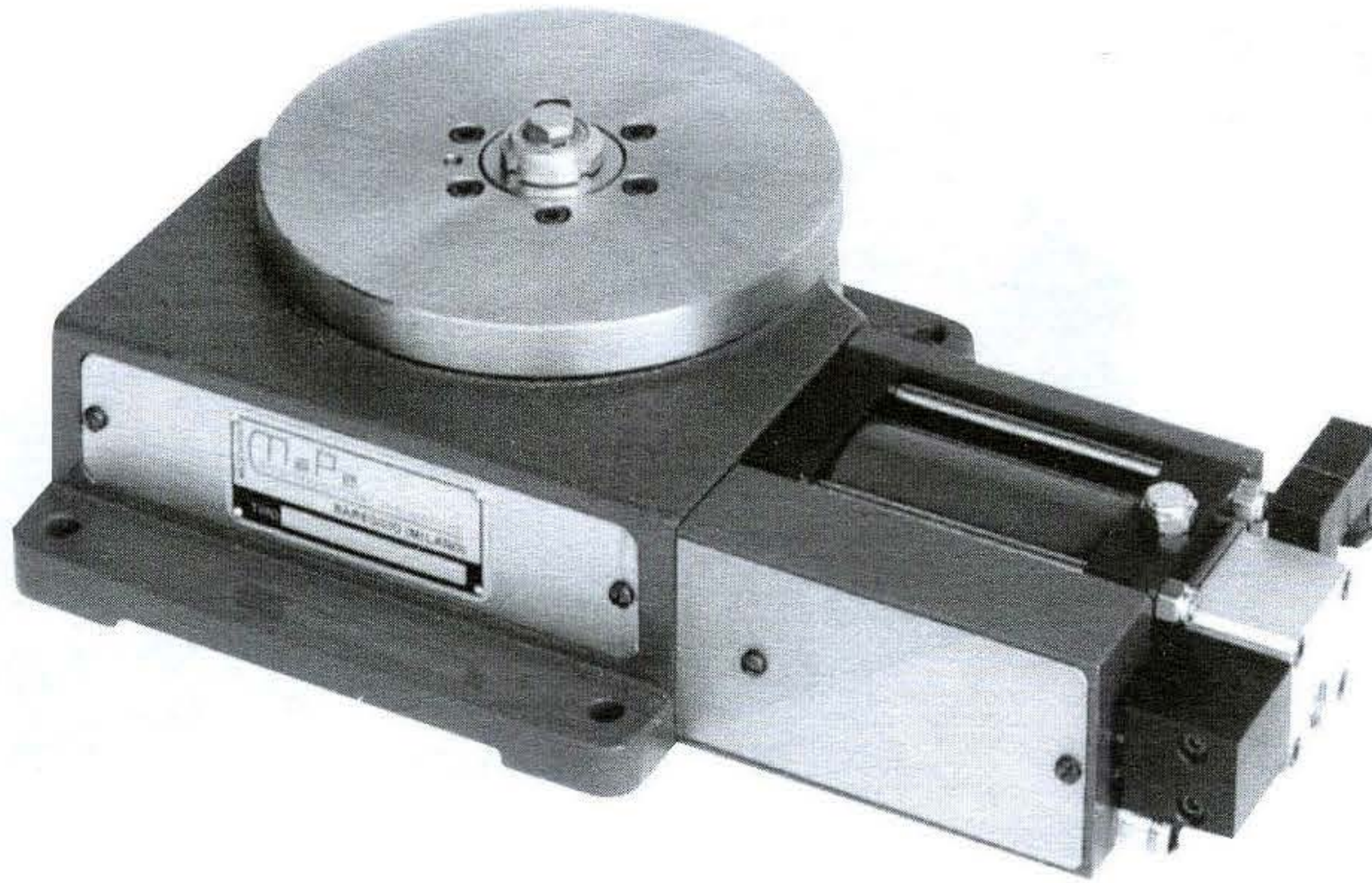

### COMPOSIZIONE SIGLA - NAMEPLATE COMPOSITION ZUSAMMENSETZUNG KENNZEICHEN - COMPOSITION SIGLE

■ Opzionale / Optional / Sonderausstattung / Option

TRP 160 /\*/\*/\*/\*

24 = Denti divisore / Dividing teeth / Unterteilungszähne / Dents diviseur

P = Start pneumatico / Pneumatic start / Pneumatik-Start / Start pneumatique  
E = Start elettrico / Electric start / Elektro-Start / Start électrique

D = Deceleratore idraulico / Hydraulic decelerating ■  
Hydraulischer Stoßdämpfer / Décélérateur hydraulique ■

01 = Per tensione / For tension / Bei Spannung / Pour tensions 24/50  
02 = Per tensione / For tension / Bei Spannung / Pour tensions 110/50  
03 = Per tensione / For tension / Bei Spannung / Pour tensions 220/50  
04 = Per tensione / For tension / Bei Spannung / Pour tensions 24cc

### CARATTERISTICHE - TECHNICAL DATA TECHNISCHE DATEN - CARACTERISTIQUES

Diametro Tavola / Plate diameter Tischdurchmesser / Diamètre table	mm	160
Precisione angolare / Indexing accuracy Eckgenauigkeit / Précision angulaire	sec.	± 17
Sul diametro tavola / On plate diameter Bei Tischdurchmesser / Sur le diamètre table	mm	± 0,04
Planarità tavola / Table flatness Tischebenheit / Planarité de la table	mm	± 0,05
Precisione centraggio / Center accuracy Zentriergenauigkeit / Précision de centrage	mm	± 0,05
Pressione di esercizio / Inlet pressure Betriebsdruck / Pression d'exercice	Bar	6
Consumo d'aria per ciclo (15°) / Air consumption per cycle Luftverbrauch pro Zyklus / Consommation d'air par cycle	NI	0,27
Coppia in rotazione / Rotation torque Drehmoment / Couple en rotation	Nm	40
Tempi d'indexaggio / Indexing time Schaltzeiten / Temps d'indexage	15°	sec. 0,5
	30°	sec. 0,65
	45°	sec. 0,7
	60°	sec. 1
	90°	sec. 1,2
Carico max. trasportabile / Max. transportable load Max. transportierbare Ladung / Charge max transportable	Kg	25
N° divisioni / N° divisions Anzahl Unterteilungen / N. de divisions		4 - 6 - 8 - 12 - 24
Massa / Weight / Gewicht / Masse	Kg	16

### INGOMBRI - DIMENSIONS ABMESSUNGEN - ENCOMBREMENTS

DIMENSIONI DI INGOMBRO NON IMPEGNATIVE  
NOT BINDING DIMENSIONS  
KONSTRUKTIONÄNDERUNGEN VORBEHALTEN  
DIMENSIONS D'ENGOMBREMENT NON GARANTIES

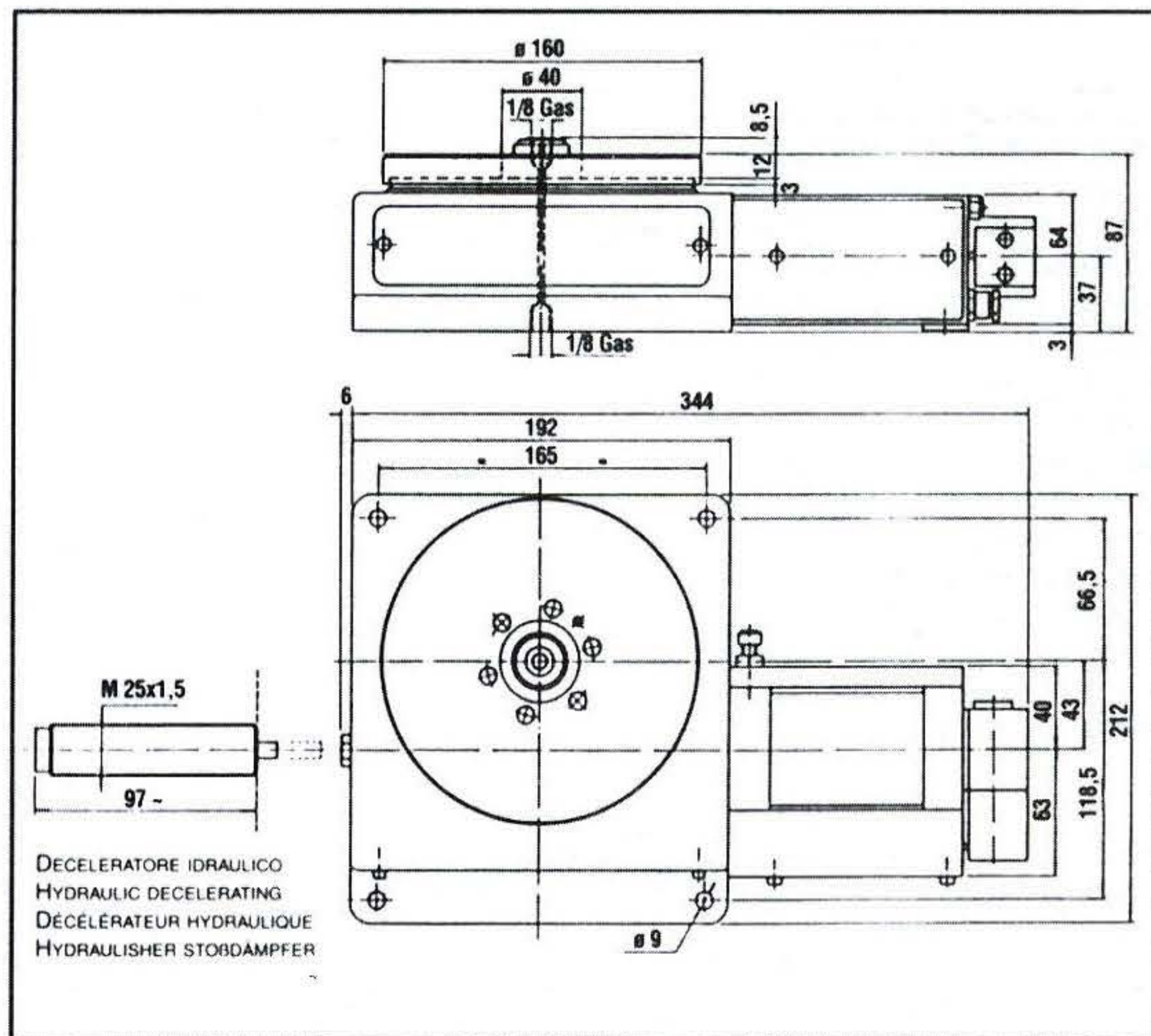

### ACCESSORI

- Comando di partenza con start pneumatico
- Comando di partenza con start elettrico
- Possibilità di applicare un deceleratore idraulico di fine corsa
- Piatti maggiorati in esecuzione  
ø200 - ø300
- TRP 160 in esecuzione con doppio disco ø300
- Dischi divisori a richiesta:  
16 denti  
18 denti  
20 denti  
28 denti

## TRP 270

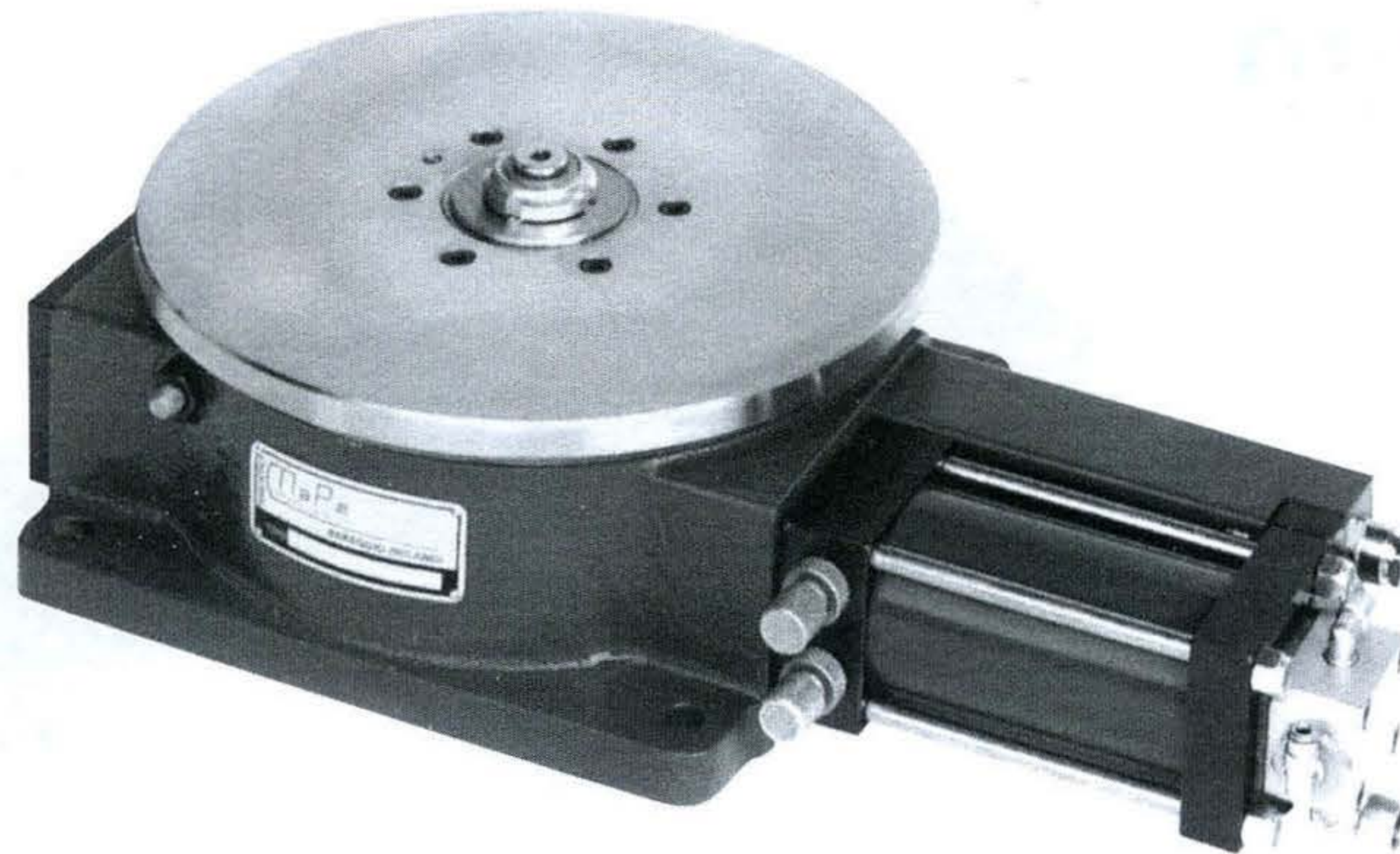

### COMPOSIZIONE SIGLA - NAMEPLATE COMPOSITION ZUSAMMENSETZUNG KENNZEICHEN - COMPOSITION SIGLE

■ Opzionale / Optional / Sonderausstattung / Option

### TRP 270 /\*/\*/\*/\*/

24 = Denti divisore / Dividing teeth / Unterteilungszähne / Dents diviseur

P = Start pneumatico / Pneumatic start / Pneumatik-Start / Start pneumatique  
E = Start elettrico / Electric start / Elektro-Start / Start électrique

D = Deceleratore idraulico / Hydraulic decelerating ■  
Hydraulischer Stoßdämpfer / Décélérateur hydraulique ■

01 = Per tensione / For tension / Bei Spannung / Pour tensions 24/50  
02 = Per tensione / For tension / Bei Spannung / Pour tensions 110/50  
03 = Per tensione / For tension / Bei Spannung / Pour tensions 220/50  
04 = Per tensione / For tension / Bei Spannung / Pour tensions 24cc

### CARATTERISTICHE - TECHNICAL DATA TECHNISCHE DATEN - CARACTERISTIQUES

Diametro Tavola / Plate diameter Tischdurchmesser / Diamètre table	mm	270
Precisione angolare / Indexing accuracy Eckgenauigkeit / Précision angulaire	sec.	± 12
Sul diametro tavola / On plate diameter Bei Tischdurchmesser / Sur le diamètre table	mm	± 0,05
Planarità tavola / Table flatness Tischebenheit / Planarité de la table	mm	± 0,07
Precisione centraggio / Center accuracy Zentriergenauigkeit / Précision de centrage	mm	± 0,05
Pressione di esercizio / Inlet pressure Betriebsdruck / Pression d'exercice	Bar	6
Consumo d'aria per ciclo (15°) / Air consumption per cycle Luftverbrauch pro Zyklus / Consommation d'air par cycle	NI	0,45
Coppia in rotazione / Rotation torque Drehmoment / Couple en rotation	Nm	76
Tempi d'indexaggio / Indexing time Schaltzeiten / Temps d'indexage	15°	sec. 0,6
	30°	sec. 0,8
	45°	sec. 1
	60°	sec. 1,2
	90°	sec. 1,6
Carico max. trasportabile / Max. transportable load Max. transportierbare Ladung / Charge max transportable	Kg	80
N° divisioni / N° divisions Anzahl Unterteilungen / N. de divisions		4 - 6 - 8 - 12 - 24
Massa / Weight / Gewicht / Masse	Kg	38

### INGOMBRI - DIMENSIONS ABMESSUNGEN - ENCOMBREMENTS

DIMENSIONI DI INGOMBRO NON IMPEGNATIVE  
NOT BINDING DIMENSIONS  
KONSTRUKTIONSÄNDERUNGEN VORBEHALTEN  
DIMENSIONN D'ENGOMBREMENT NON GARANTIES

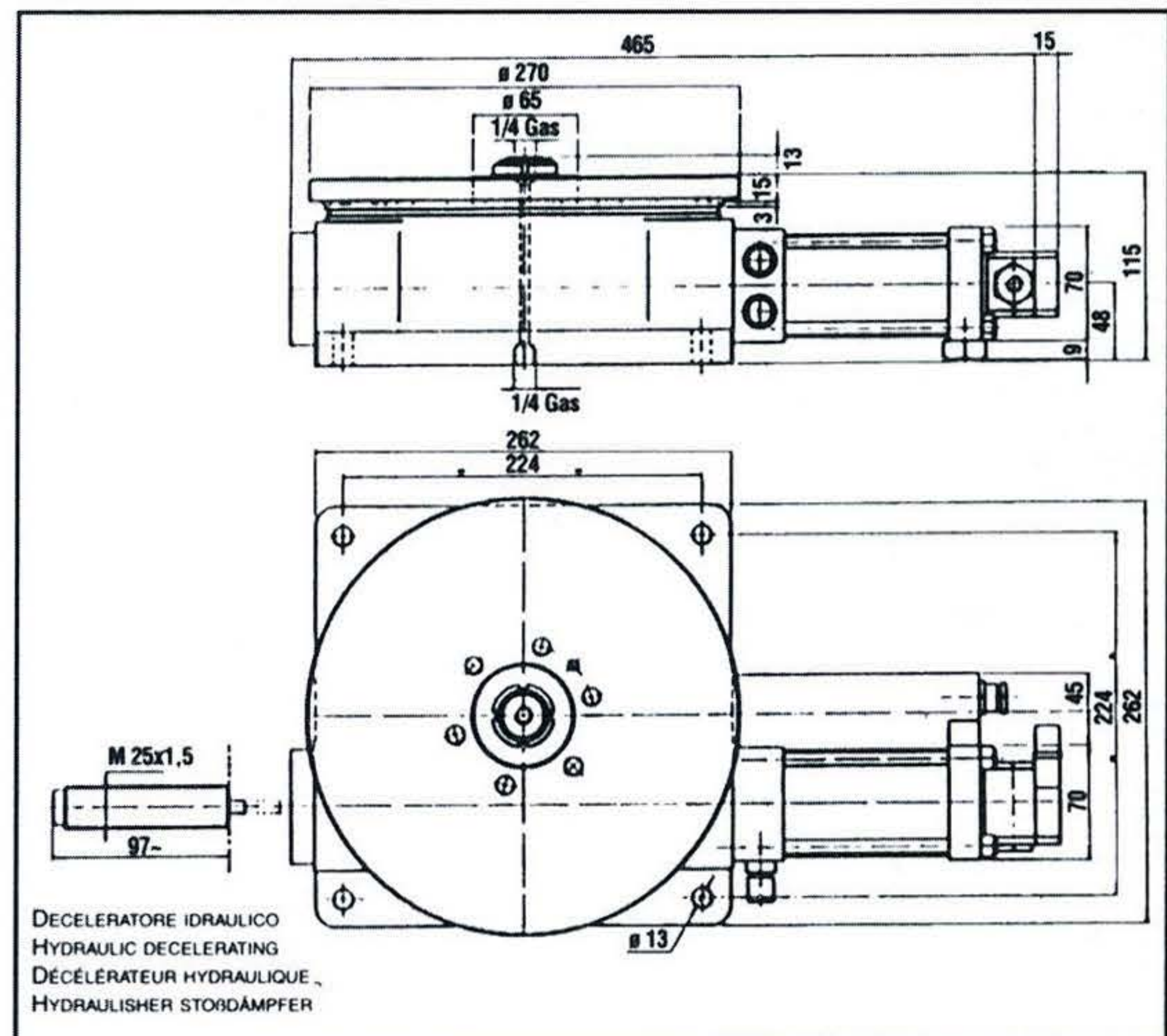

### ACCESSORI

- Comando di partenza con start pneumatico
- Comando di partenza con start elettrico
- Possibilità di applicare un deceleratore idraulico di fine corsa
- Piatti maggiorati in esecuzione ø400 - ø500
- TRP 270 in esecuzione con doppio disco ø400 - 500
- Dischi divisori a richiesta: 16 denti - 18 denti - 20 denti - 28 denti
- Foro passante sull'albero centrale ø 26

### Tavola rotante TRP 270 a 3 stazioni

- Divisioni ottenibili: 3-4-6-8-12-24

## TRI 270

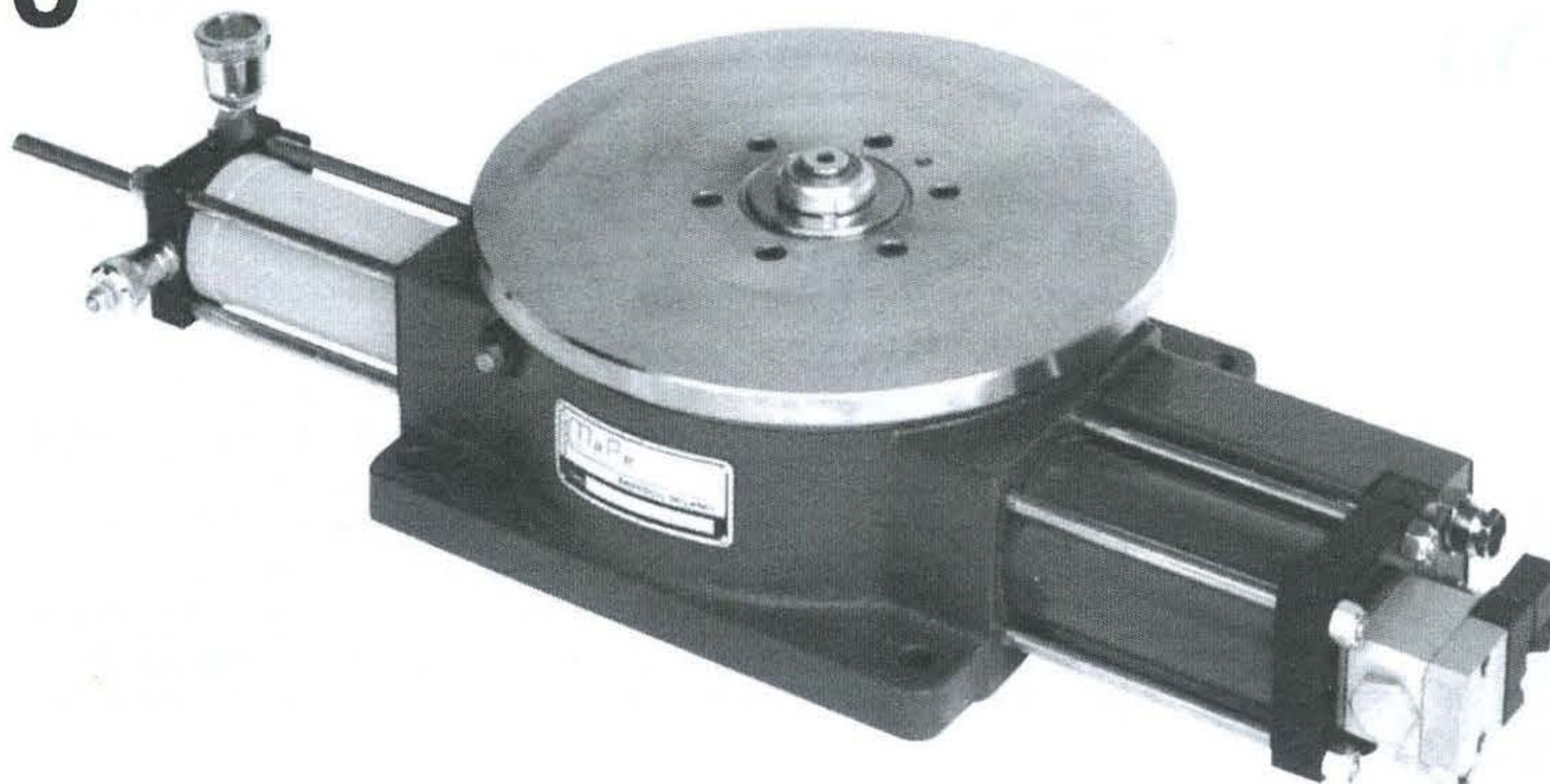

### COMPOSIZIONE SIGLA - NAMEPLATE COMPOSITION ZUSAMMENSETZUNG KENNZEICHEN - COMPOSITION SIGLE

■ Opzionale / Optional / Sonderausstattung / Option

### TRI 270 /\*/\*/\*/\*/

24 = Denti divisore / Dividing teeth / Unterteilungszähne / Dents diviseur

P = Start pneumatico / Pneumatic start / Pneumatik-Start / Start pneumatique  
E = Start elettrico / Electric start / Elektro-Start / Start électrique

F = Freno decelerato / Decelerated brate ■  
Verzögerte Bremse / Frein décélééré ■

01 = Per tensione / For tension / Bei Spannung / Pour tensions 24/50  
02 = Per tensione / For tension / Bei Spannung / Pour tensions 110/50  
03 = Per tensione / For tension / Bei Spannung / Pour tensions 220/50  
04 = Per tensione / For tension / Bei Spannung / Pour tensions 24cc

### CARATTERISTICHE - TECHNICAL DATA TECHNISCHE DATEN - CARACTERISTIQUES

Diametro Tavola / Plate diameter Tischdurchmesser / Diamètre table	mm	270
Precisione angolare / Indexing accuracy Eckgenauigkeit / Précision angulaire	sec.	± 12
Sul diametro tavola / On plate diameter Bei Tischdurchmesser / Sur le diamètre table	mm	± 0,05
Planarità tavola / Table flatness Tischebenheit / Planarité de la table	mm	± 0,05
Precisione centraggio / Center accuracy Zentriergenauigkeit / Précision de centrage	mm	± 0,05
Pressione di esercizio / Inlet pressure Betriebsdruck / Pression d'exercice	Bar	6
Consumo d'aria per ciclo (15°) / Air consumption per cycle Luftverbrauch pro Zyklus / Consommation d'air par cycle	NI	0,45
Coppia in rotazione / Rotation torque Drehmoment / Couple en rotation	Nm	76
Tempi d'indexaggio / Indexing time Schaltzeiten / Temps d'indexage	15°	sec. 0,6
	30°	sec. 0,8
	45°	sec. 1
	60°	sec. 1,2
	90°	sec. 1,6
Carico max. trasportabile / Max. transportable load Max. transportierbare Ladung / Charge max transportable	Kg	80
N° divisioni / N° divisions Anzahl Unterteilungen / N. de divisions		4 - 6 - 8 - 12 - 24
Massa / Weight / Gewicht / Masse	Kg	40

### INGOMBRI - DIMENSIONS ABMESSUNGEN - ENCOMBREMENTS

DIMENSIONI DI INGOMBRO NON IMPEGNATIVE  
NOT BINDING DIMENSIONS  
KONSTRUKTIONSÄNDERUNGEN VORBEHALTEN  
DIMENSIONN D'ENGOMBREMENT NON GARANTIES

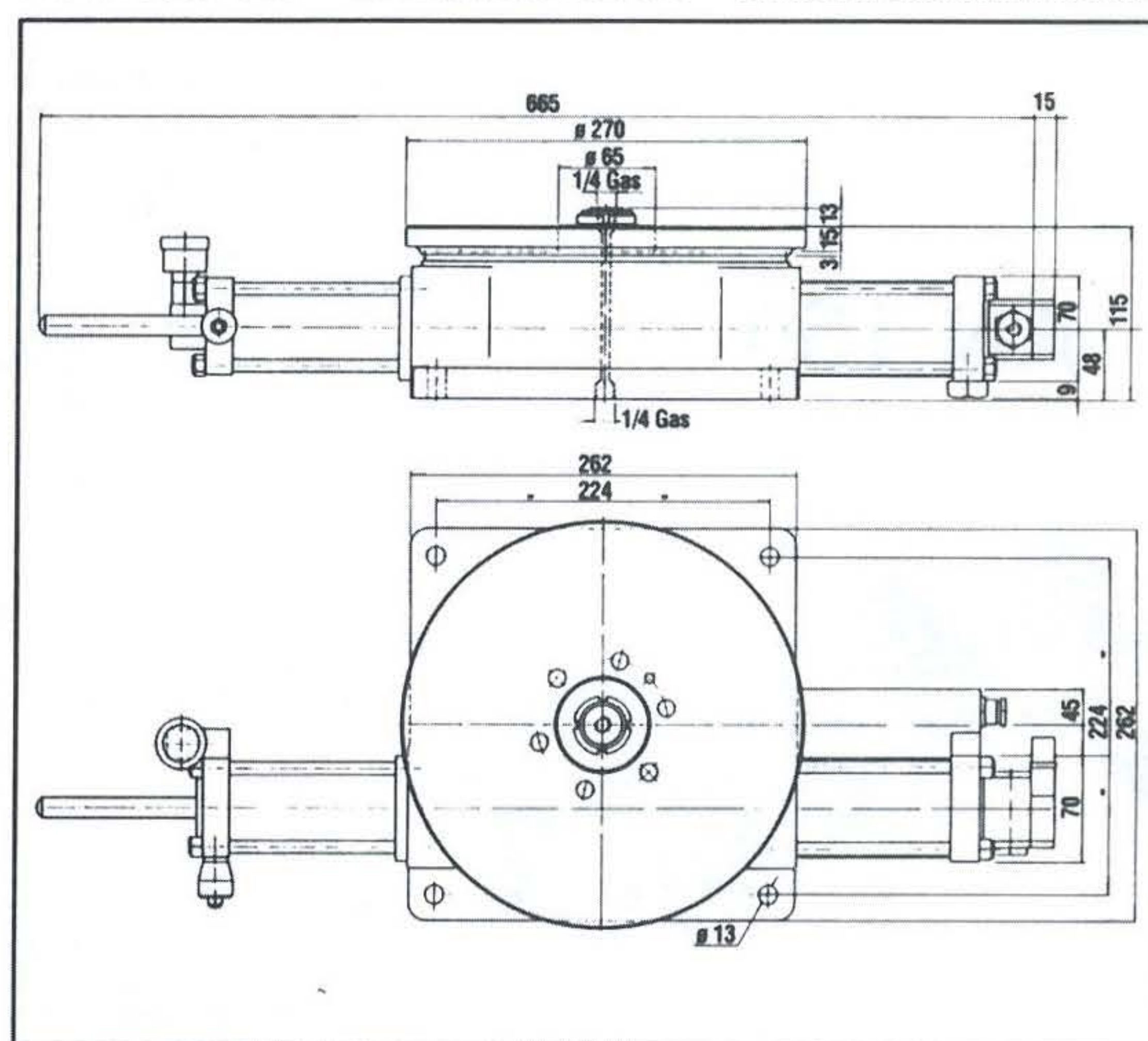

### ACCESSORI

- Comando di partenza con start pneumatico
- Comando di partenza con start elettrico
- Foro passante sull'albero centrale Ø 26
- Piatti maggiorati in esecuzione Ø300 - 400 - 500 - 600
- Dischi divisori a richiesta: 16 denti - 18 denti - 20 denti - 28 denti

### Freno decelerato

- Consigliabile l'uso su 4-6-8 divisioni con piatti superiori a Ø400 fino a 1000
- Carico max trasportabile Kg 50 su Ø1000 con tempo di indexaggio 3 secondi (90°)